

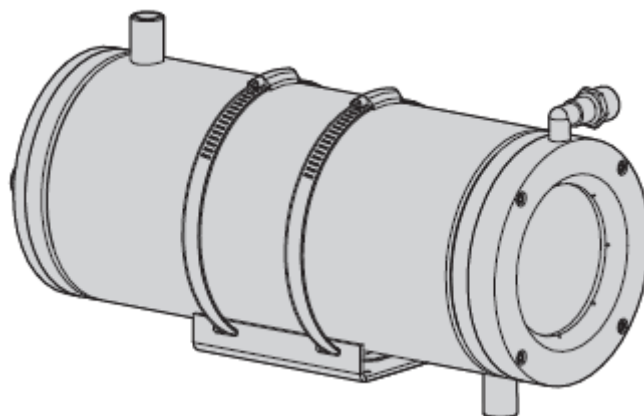

SZZT explosion-proof technology Co. Ltd

**Защитный термокожух для видеокамеры TPC WCC-400L
(водяное охлаждение)**



СОДЕРЖАНИЕ

1 ОПИСАНИЕ	3
2 ТЕХНИЧЕСКИЕ ХАРАКТЕРИСТИКИ	4
3 МОНТАЖ ТЕРМОКОЖУХА	5
3.1 Открывание кожуха:	5
3.2 Установка камеры:	6
3.3 Сборка кожуха:.....	6
3.4 Установка защитного кожуха:	7
3.5 Контур охлаждения:.....	8
3.6 Передний фланец с воздушной завесой:.....	9
3.6.1 Рекомендуемые значения расхода и давления:	9
3.7 Замена защитного стекла:	10
4 ТЕХНИЧЕСКИЕ ЧЕРТЕЖИ.....	12

1 ОПИСАНИЕ

Прочная конструкция данного кожуха позволяет использовать его для самых сложных задач, таких как наблюдение за печами, наблюдение в литейных цехах и на других участках с очень высокими температурами. Кожух TPC WCC-400L полностью изготовлен из полированной нержавеющей стали, двойной корпус обеспечивает циркуляцию охлаждающей жидкости и воздуха; кожух закрывается двумя фланцами повышенной толщины. Задний фланец позволяет вставлять кабели, используя два кабельных ввода стандарта PG 13.5. Передний фланец оснащен закаленным стеклом для использования в условиях высоких температур.

2 ТЕХНИЧЕСКИЕ ХАРАКТЕРИСТИКИ

Климатические параметры

Рабочий диапазон температур окружающей среды	+0°C. +400°C
Класс защиты от воздействия окружающей среды	IP66 (полная защита от пыли; защита от водяных струй)

Конструктивные параметры

Кабельные вводы	2хPG13.5
Толщина фланца (задний)	9mm
Уплотнители	Резиновое кольцо
Полезная внутренняя длина	345mm
Полезная внутренняя длина (с блоком питания)	223mm
Размеры кожуха	(ØхД): 154х375mm
Пространство внутри корпуса	(ШхВ): 78х78mm
Подключение жидкостного охлаждения	2 разъема 1/2" GAS
Фланец воздушной завесы оснащен резьбовым соединением	1/4" Gas и переходной муфтой с 1/2" Gas на 1/4" Gas
Вес термокожуха	10.2 кг

Электрические параметры

входное напряжение (выбирается пользователем)	~24В±10% или ~220В±10%
выходное напряжение (выбирается пользователем)	~24В±10% (400 мА max); =12В±10% (400 мА max) (используется одно из указанных, выбирается пользователем)

Дополнительная информация

Комплект поставки:

Защитный кожух	1 штука
Кабельные вводы для подключения питания и вывода видеосигнала	2 штуки
Изоляционная втулка	1 штука
Изоляционная шайба	1 штука
Регулировочные прокладки	4 штуки
Винты 1/4"	4 штуки
Винты крепления	4 штуки
Фланец воздушной завесы оснащен резьбовым соединением	1 штука

3 МОНТАЖ ТЕРМОКОЖУХА

3.1 Открывание кожуха:

Используя прилагаемый шестигранный ключ (1). Открутите винты (2) на заднем фланце (3). Вынуть стенку кожуха, обращая внимание на то, чтобы прокладки оставались на своих местах. Это позволит получить доступ к внутренней части кожуха, не демонтируя опорный кронштейн.



Рис. 1

3.2 Установка камеры:

Откройте кожух, следуя указаниям в разделе 3.1. Установите камеру на направляющие, используя изоляционную прокладку (1), винт 1/4" и шайбу (2), входящие в комплект. При необходимости используйте прокладку, чтобы правильно установить камеру и оптику относительно центра защитного стекла.

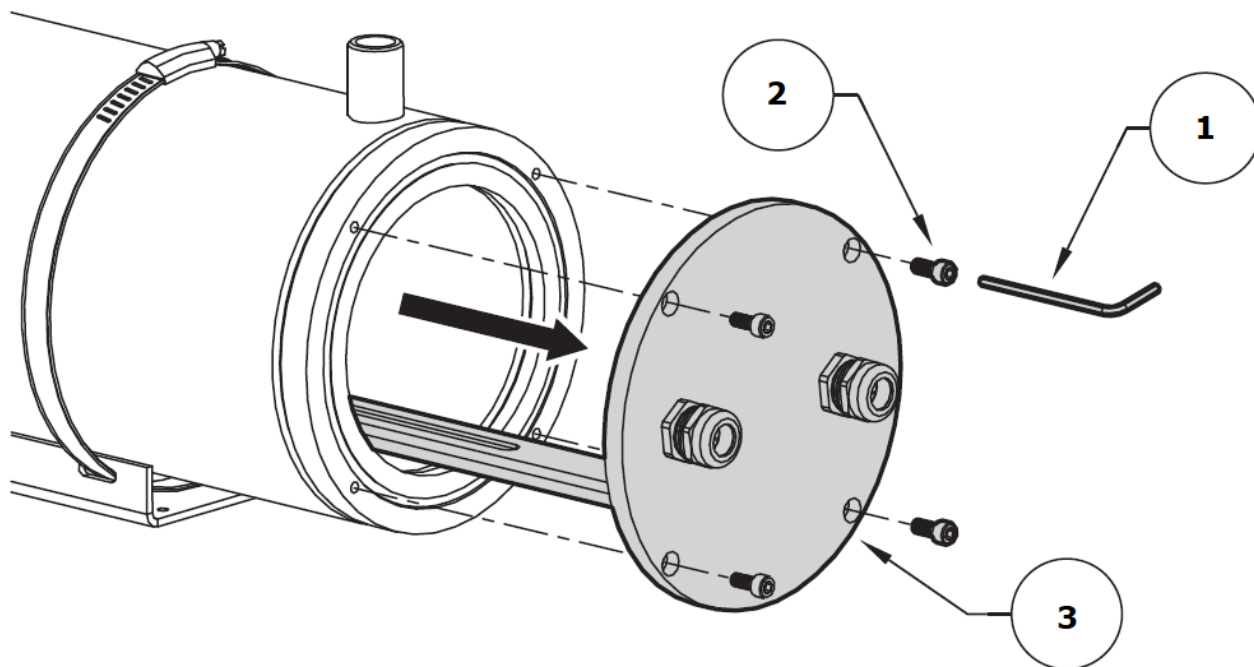

Рис. 2

3.3 Сборка кожуха:

После завершения операций по установке и прокладке кабелей выполните сборку кожуха в обратном порядке. Будьте внимательны, чтобы не повредить уплотнительную прокладку. Убедитесь, что оно правильно установлено на должном месте.

3.4 Установка защитного кожуха:

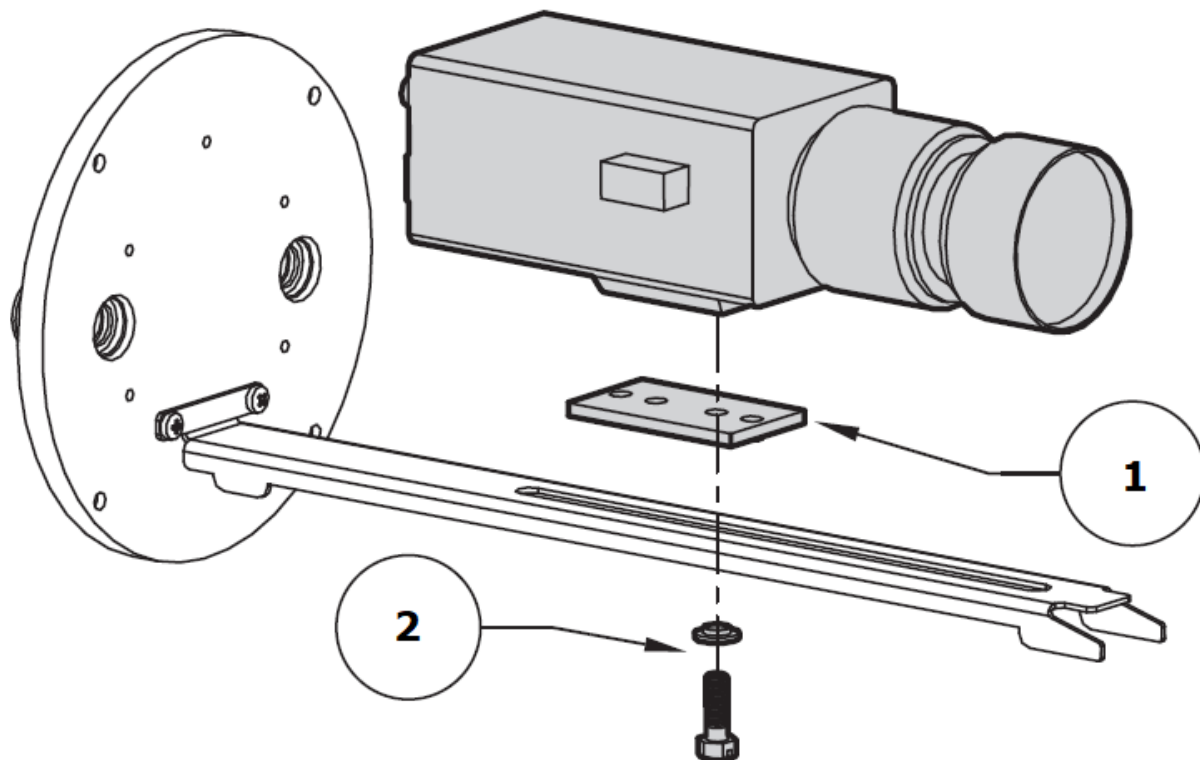
Прикрепите кожух к кронштейну, используя прилагаемые винты.



Рис. 3

3.5 Контур охлаждения:

Кожух оснащен входным и выходным соединением охлаждающего контура, оба с резьбой 1/2" Gas. Требования по монтажу и отводу тепла вынуждают выбирать расположение входных и выходных соединений охлаждающего контура согласно конкретной ситуации. Два места соединения охлаждающего контура расположены у переднего (1) и у заднего (2) фланца, их можно независимо использовать для впуска и выпуска охлаждающей жидкости. Кроме того, при необходимости можно повернуть кожух на крепежном основании, ослабив два крепежных зажима (3).

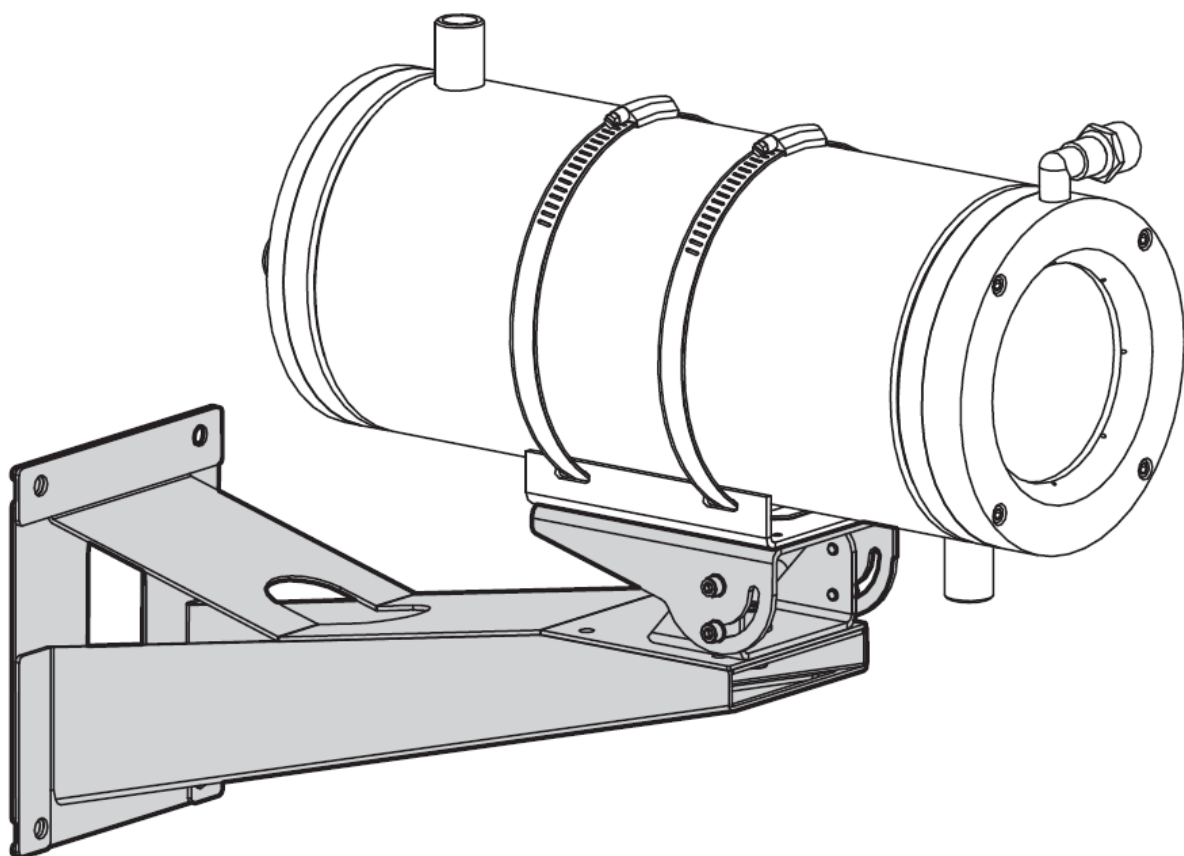

Рис. 4

3.6 Передний фланец с воздушной завесой:

Фланец с воздушной завесой оснащен резьбовым соединением на 1/4"Gas и переходной муфтой с 1/2"Gas на 1/4"Gas. К этому соединению необходимо подключить контур сжатого воздуха, который нагнетает компрессор.

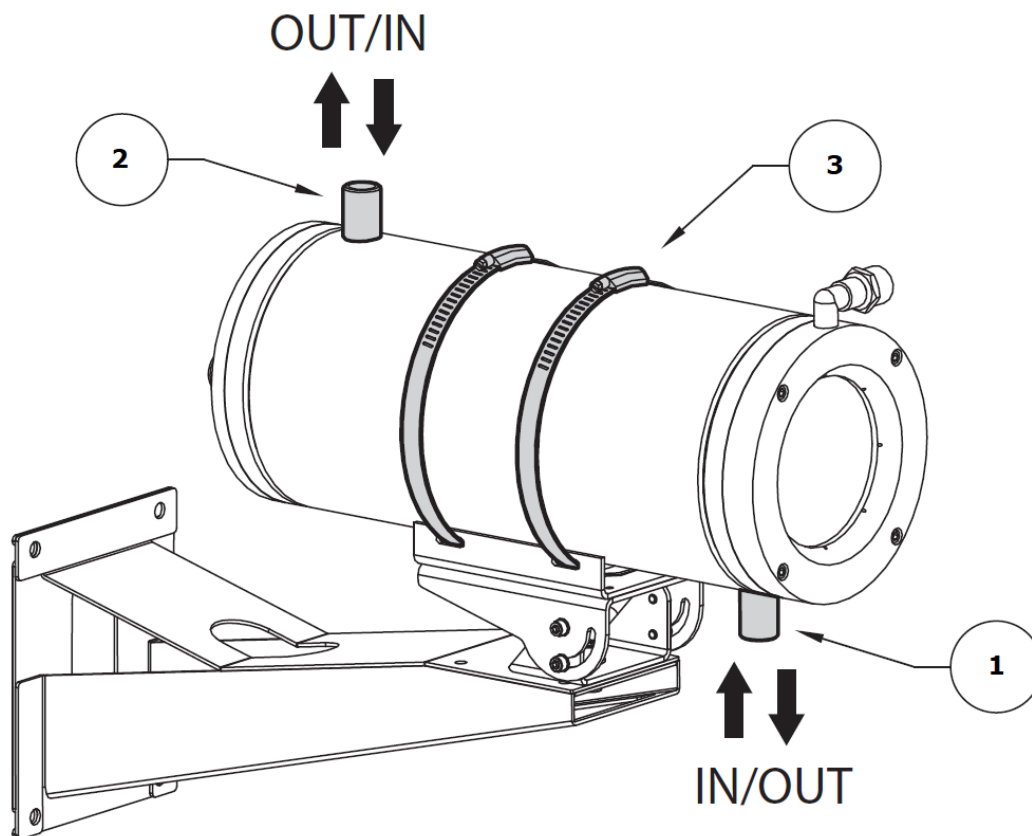

Рис. 5

3.6.1 Рекомендуемые значения расхода и давления:

На входе в кожух рекомендуется установить, манометр, регулирующий клапан и дополнительный блок фильтров для очистки сжатого воздуха (фильтрация 0.1µm). Это позволит считывать и регулировать давление, подаваемое воздушной завесой и упростит осуществление техобслуживания.

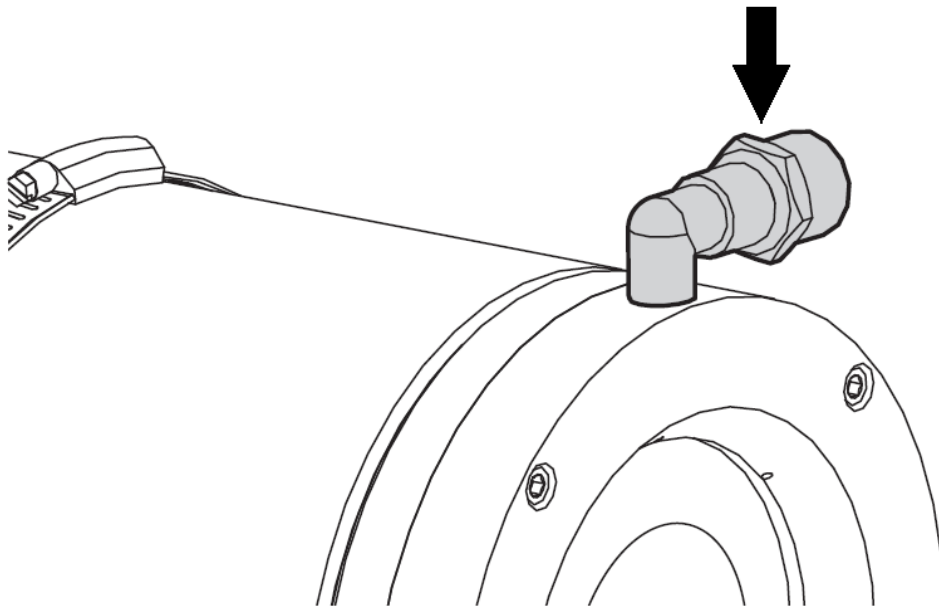

Слишком высокие значения давления могут привести к повреждению окна. Тщательно соблюдайте указанные максимальные значения: Давление в системе: 4 bar max, минимальное рекомендуемое давление: 2 bar.

3.7 Замена защитного стекла:

Отвинтив четыре винта (1), снимите передний фланец (2) кожуха, при помощи прилагаемого шестигранного ключа (3).



Рис. 6

Установить стекло в посадочное место на фланце, предварительно вставив должным образом уплотнительные кольца, соблюдая указанную последовательность.

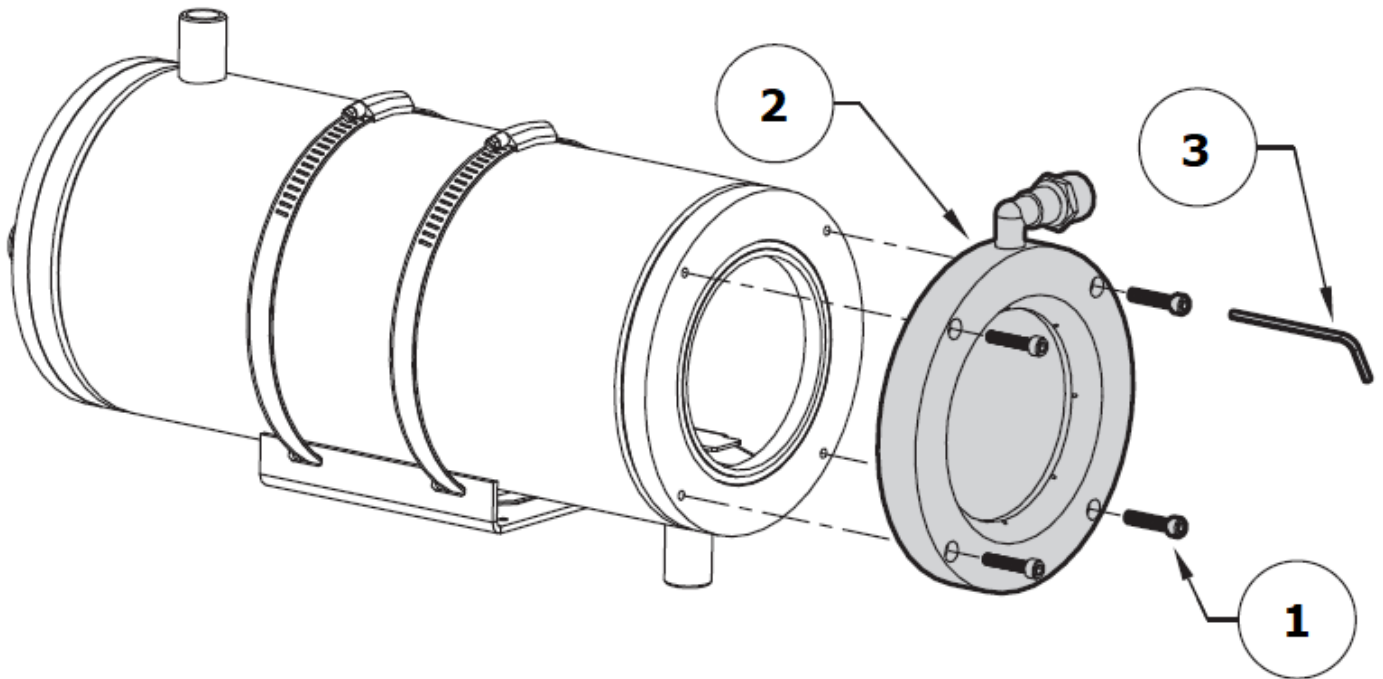

Рис. 7

Расположить передний фланец кожуха на корпусе, уделяя внимание, чтобы уплотнительные прокладки были правильно вставлены в соответствующие гнезда таким образом, чтобы их нельзя было повредить. Затянуть 4 винта, используя гаечный ключ, поставляемый в комплекте.

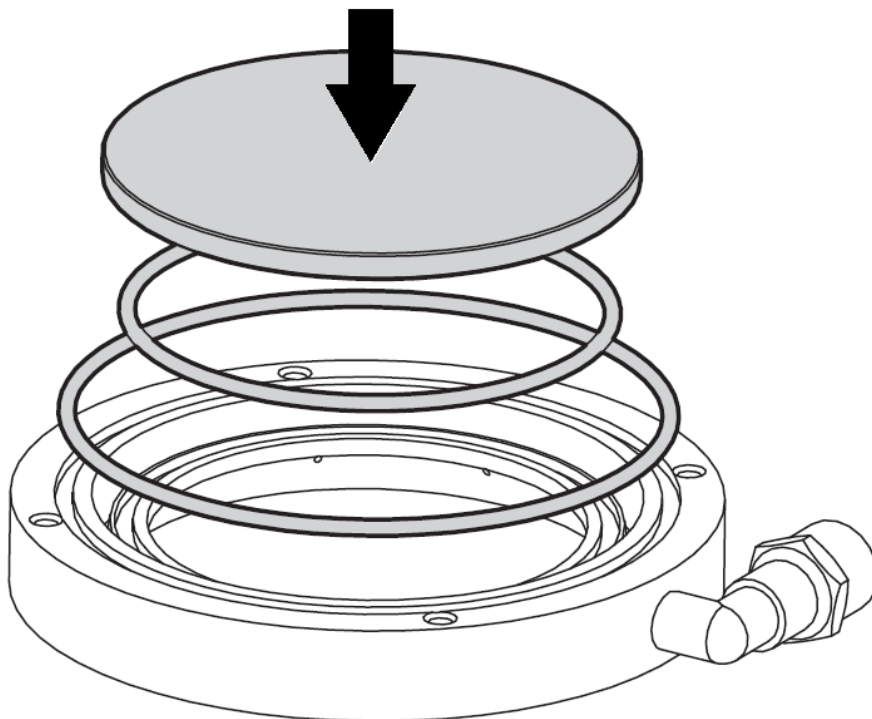

Рис. 8

4 ТЕХНИЧЕСКИЕ ЧЕРТЕЖИ

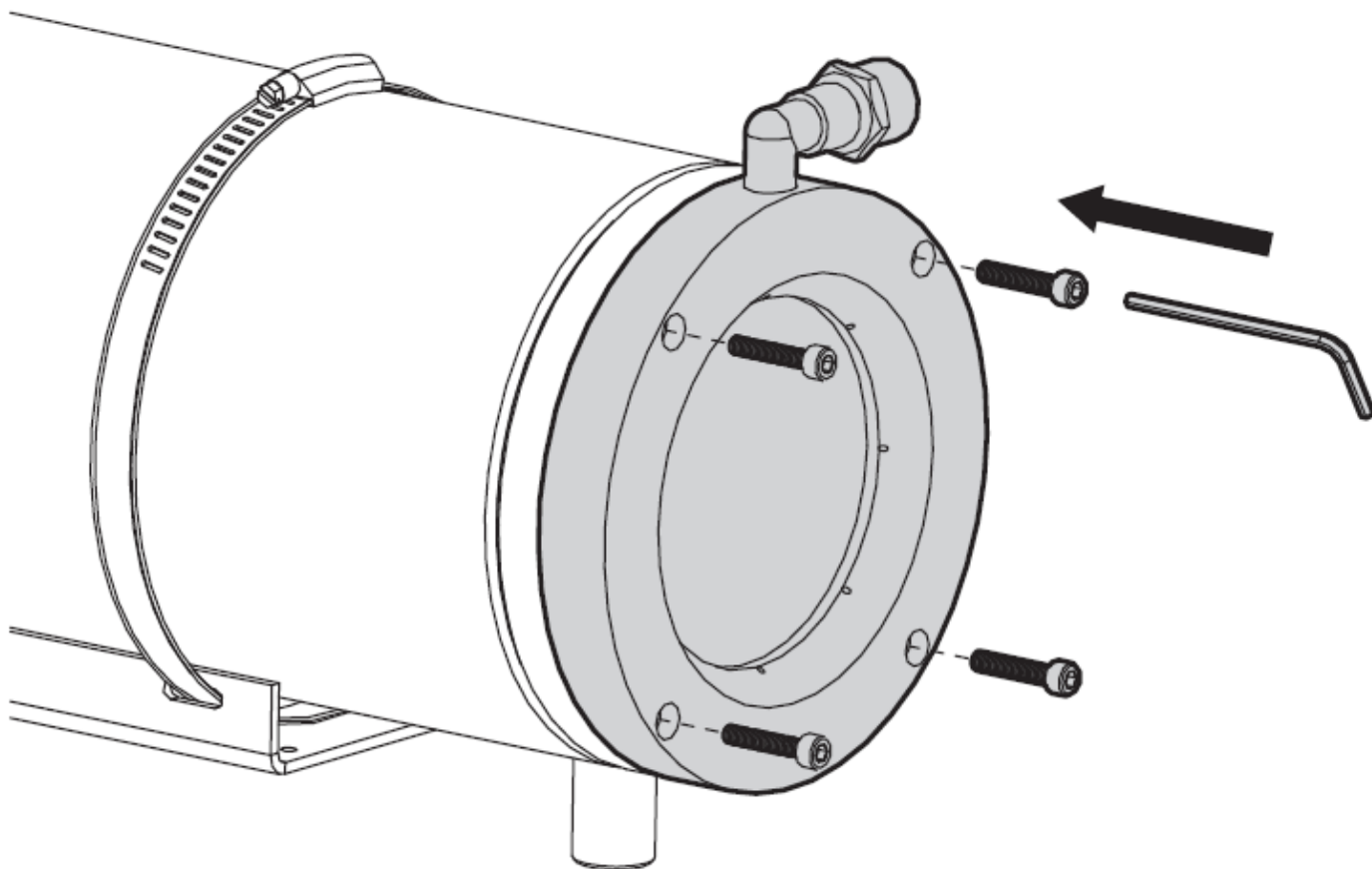